

drăgosteli



axinia

Text: Axinia

Ilustrații: Diana Bărbat

10 povești de dragoste foarte scurtă, ușor de citit
Episoade culese din popor spre a demonstra unui spirit sceptic că iubirea există.
Sau nu.

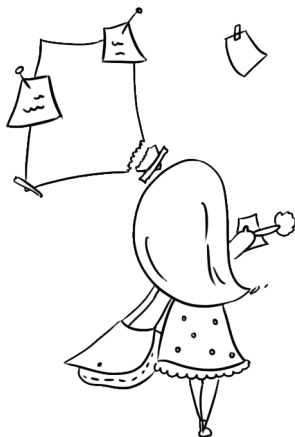

I. Colia

Iubirea e un semn de îndoială. Trecător.

Prin grilajul ferestrei își fragmentează privirea, care odată pătrunsă în cameră îl recompune.

Totuși, nu este el. Nu este băiatul pe care îl iubea nu mai departe de acum câteva luni, de câțiva ani buni.

O mână i se așază pe umăr și tânăra femeie își extrage degetele firave de pe grilajul de fier și își închide gura rămasă întredeschisă.

- Mai bine nu intra. Nu poate vorbi. E alimentat prin acele tuburi. Și ar face un efort să interacționeze cu tine, după ce te-ar recunoaște.

Nici nu voia să intre. Voia să fugă cât mai departe. Și să-l uite.

- Hai să bem o cafea, zice mama baiatului, care obișnuită cu tragedia, fu zguduită de reacția fetei. Înseamnă că băiatul ei chiar arăta prost. Și ea care credea că nu e totul așa de grav.

Colia își strânse pardesiul pe talie și cu pași mici, asimetrici, porni alături de mama lui Mihai. Aceasta o conduse pe culoarele septice, fără pic de personalitate, pe care ochiul ei de artistă nu se putea abține să nu le deseneze în gând cu forme imaginare, create ad-hoc. Linia de desen o urmă de-a lungul coridorului în drum spre cafeterie.

Față în față, cele doua femei știu că trebuiau să treacă printr-o situație dificilă, de complezență, așa că se conformează cu obediență.

- Cum s-a întâmplat? întrebă Colia, fără să aștepte adevărata explicație.

Doamna plecă privirea, ca și cum întrebarea i-ar fi dat peste cap toată stăpânirea de sine și își îndreptă eșarfa, în timp ce își drese glasul. Unghiile roșii izbite pe eșarfa Burberry ale doamnei M. o făcură pe Colia să se gândească totuși că oamenii nu pot suferi unii în locul altora, chiar dacă e vorba de mame și fiii lor.

- Din senin. Cine se poate aștepta la așa ceva? La 23 de ani?

Nimic nu e din senin. Se gândea Colia, care purta în ea jignirea ultimelor luni.

- Nu din ce cauză, ci cum s-a petrecut totul?

- A...

- Vreți zahăr? întrebă tânăra care remarcase că doamna M. căuta ceva cu privirea.

- Nu, mulțumesc. Nu consum zahăr. Caut scorțișoara.

Coliei nu îi scăpă tonul răutacios și îl interpretează drept o ripostă instantanee la întrebările ei ascuțite.

- S-a întâmplat ca toate tragediile. Banal. Stăteam la televizor într-o seară, după cină. Mâncasem pui cu smântână și curry, care lui Mihai îi plăcea mult. L-am rugat să ducă gunoiul. După un sfert de oră, ne întrebam de ce nu mai vine. Am mai stat câteva minute, gândindu-ne că poate fumează o țigară. După vreo jumătate de oră, soțul meu a coborât după el.

L-a găsit nemișcat în fața pubelelor de sortare a plasticului și sticlei, cu cei doi saci de gunoi răsturnați, alături de el.

Colia avu o strângere de inimă. Închise ochii și își imaginează exact scena. Lumina neoanelor din cafeterie pâlpâia și îi amplifică starea de rău, provocată de relatarea aceasta, așa că o rugă să meargă acasă. Și să revină mâine.

Metroul Gulnbert, linia 2, o primi în intestinul său și o duse până aproape de hotel. Ea venise să îi spună, de fapt ea ar fi vrut să îi spună... Pe drum se gândi la ultima lor convorbire, din urmă cu o săptămână.



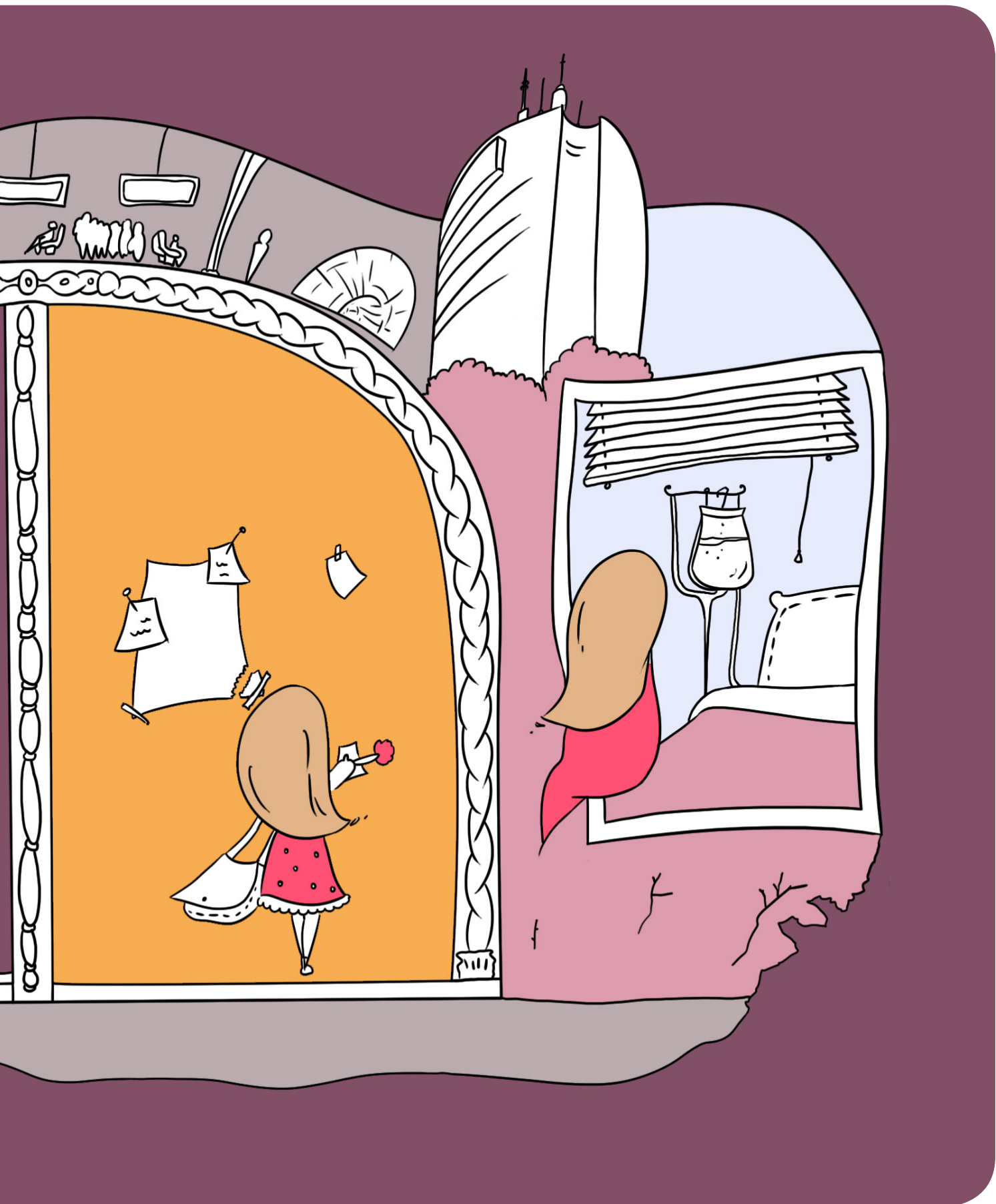

- Aș vrea și eu să știu.
 - Ce anume?
 - Când pot să vin?
 - Nu poți, deocamdată.
 - De ce nu?
 - Pentru că nu avem din ce trăi.
 - Tu ai din ce trăi.
 - Nu, nu am. Mă ține mama.
 - Păi vreau să vin să muncesc.
 - Nu ai ce. Nu mi-am găsit nimic. Câte job-uri de gravor crezi că se găsesc în Heidelberg?
 - Zi mai bine că vrei să scapi de mine. Că s-a terminat. Că te-ai plictisit. Că ți-a ajuns.
 - Colia, nu s-a terminat. Înțelege.
 - Nu am ce să înțeleg. M-am săturat să stau așa de departe. Să trăim ca doi străini. Ce e asta? Nu mai pot. Nu mai vreau. Ce fel de bărbat ești? Pleci în Germania și mă lași în București șase luni de zile. Nu mă mai suni...nimic. Vreau și eu să știu ce e asta?
- Mihai tace. Își mângâie barba supărat și nu știe nici ce sa-i răspundă, nici ce să facă.
- Atunci de ce să nu ne despărțim? Hai zi. Ei îi place să-l împingă spre locuri de unde să nu se mai poată întoarce, ca o regină încolțită de un pion și un rege.
- Mihai tace. Ea se enervează și îi strigă înainte să îi închidă telefonul:
- Lașule. Buridanule.
- Mihai înghite în sec și nu știe ce simte. Colia e nervoasă, dezamăgită, nesurprinsă și stă așa pe gânduri, cu acel sentiment de vină care îi apare tam-nesam în cap. După atâtea insistențe, obosise și ea să îl mai sune și obosise și să îi reziste lui Titus.
- Metroul o expulzează în ploaie. Străzile sunt și ele Burberry.
- A doua zi dimineață îl sună pe Titus. El nu îi răspunde. Orgolios cum îl știe, nici nu o să sune înapoi. Oricum telefoanele și insistențele lui au dat-o gata în final, aducând-o în jocul ăsta atât

de dulce de spânzurătoare.

În drum spre spital trece prin parc. Vrăbiile par că vorbesc germană, așa ca fata nu înțelege o iotă din ce spun. Ce urât. Vrăbiile rele se țin după ea. Una i se așază pe cap și vrea să îi încurce părul. Colia se sperie și începe să strige. Doi tineri frumoși îi sar în ajutor și ea le mulțumește zâmbind stângaci și rămânând cu privirea în ochii albaștri ai unuia dintre ei. Ochii o duc înapoi la Titus și cu gândul la el, ajunge la spital.

Aflați în fața fotografiei *Domnișoarei Pogany*, Titus o mângâie pe obraz atât de fin, încât mângâierea lui descrie arcul făcut de Brâncuși în tentativa de a reproduce curba unui obraz feminin perfect trist. Colia îi zâmbește și nu crede că această atât de multă fericire interioară este posibilă.

- Hai. Hai să ieșim la plimbare.

O ia de mână și se plimbă liberi în orașul vinei, mustăcind de planuri frumos-furtunoase.

De când a plecat, Mihai parcă e alt bărbat. Parcă a dispărut pe o insulă a ciurmaților. Nu știe ce să creadă. Îl cunoaște prea bine. Se duce în vizită.

Și îl vizitează o săptămână întreagă.

Totul e la fel ca mai înainte.

Apoi i se termină banii și se întoarce acasă.

Aici din nou. Liniște. De neînțeles.

Bărbat-legumă. Asta vede în spital. Un om care trebuie să reînvețe să citească. Bărbatul alături de care a petrecut ultimii cinci ani din viață urmează să descopere lumea ca un baietel uimit de prima erecție.

Într-o altă dimineață, în urmă cu cinci ani. Niște vrăbii cântau. Ca de obicei. Un cer colorat

frumos. E prima zi de facultate. Se duce să își ia orarul. La avizier, doi tineri râd și discută aprins despre ceva ce ea nu poate auzi. Se uită la ei și parcă i-ar cunoaște de undeva. Sunt rebeli. Atât poate spune despre ei. Niște valuri bune de surf. Unul dintre ei îi spune că are un păr frumos, iar celălalt încuviințează absolut. Mai schimbă două-trei banalități despre grupe și orar și se despart. De fapt, băieții merg la curs. Colia îi urmează și lasă pe ușa amfiteatrului, un post-it cu numărul ei de telefon.

Seara, Mihai, prietenul lui Titus, o sună.

Dupa câteva luni cu Titus, viața i se pare din nou justă. Înțelege că Germania e departe și Mihai nu o să o cheme prea curând acolo. Pe nesimțite s-a îndrăgostit atât de tare, că nu mai are chef de Heidelberg, pentru că Bucureștiul îi place foarte foarte mult. S-a îndrăgostit și de București. Și are o slujbă nouă. Frumoasă. De graphic designer. S-a îndrăgostit și de acest job.

Într-o seară, după un telefon strident pe care îl lasă să sune orbește, vocea doamnei M. îi răspunde și îi spune despre accident. Colia își activează sentimentele de vinovație pe care le ținuse în lanțuri, departe. Și cade pe gânduri, într-un fotoliu prea mare pentru trupul ei fragil. Acum ce? Acum unde? Într-un gând confortabil de iubire caldă.





2. Marius

Bărbații, pur și simplu, știu.

Copii. Clasa a 3-a. Prima zi de școală.

Eu printre copaci. Într-o zi de toamnă. Mă ascund. Și apare o pisică maidaneză. Alerg după ea o secundă, pentru ca apoi să o pierd. Atunci îi întâlnesc ochii. Părul. Obrazul. Alături de copiii din fața școlii. Printre ramuri. Nu îmi dau seama dacă are părul din frunze ruginii, ochii din castane castanii și fața albă de cretă. Nu-mi dau seama.

Clipesc intenționat și mă asigur că nu visez. Fetița îmi zâmbește și ea printre genele lungi, fire de sârmă între stâlpi de telegraf.

Am căzut într-un cufăr de gânduri. Din ăla din lemn de fag care scârție, pentru că are balamale ruginite, vechi. Se păstrează în interiorul lui poze și cărți și bucăți de ziare și alte lucruri din astea nefolositoare. Acolo stau închis în mine speriat și fericit în același timp.

Seara, în pat, mă gândesc la fetița-toamnă din prima zi de școală și vreau să merg din nou la școală, deși nu îmi place să învăț.

Copii. Clasa a 3-a. A treia zi de școală.

Parcă m-a uitat. A uitat pur și simplu că mi-a zâmbit ieri și acum se joacă indiferentă, sare coarda ca și cum nimic nu s-ar fi întâmplat. La geografie, când învățătoarea ne vorbește despre Oceanul Atlantic, mă gândesc la fetița cea mai frumoasă de pe Pământ, din Univers, din toate poveștile pe care le-am citit sau le-am auzit, din mintea mea.

Clasa a 3-a, a 4-a, a 5-a

În gândurile mele stă o fetiță. Ghemuită. Mereu.

Sfârșitul vacanței de vară. Clasa a 5-a spre a 6-a

Mă uit pe geam și odată cu păsările care pleacă toamna în țările calde, gândurile mele pleacă spre ea.

În Africa sau unde s-or duce? Și cum pot străbate atâta drum, ele fiind atît de mici și de fragile?

Aștept să o revăd. La școală.

Clasa a 8-a.

Are două cozi groase, care îi încadrează chipul ca o coroană de spice. Doar că roșcate. Își frământă buzele cu dinții, concentrându-se să răspundă la test, simulare la limba română de dinainte de examen. Deodată întoarce capul, înainte să apuc să plec eu privirea. Îmi zâmbește. "Sara pe deal, buciumul sună cu jale, turmele-l urc, stelele scapără-n cale."

Inspirația coboară repede peste mine și încep să scriu ca un apucat. Iau 10 la simulare și 5 la examenul real.

Adolescenți. Clasa a 10-a.

Începe să plouă. Andreea închide fereastra și îl vede afară, rezemat de un copac.

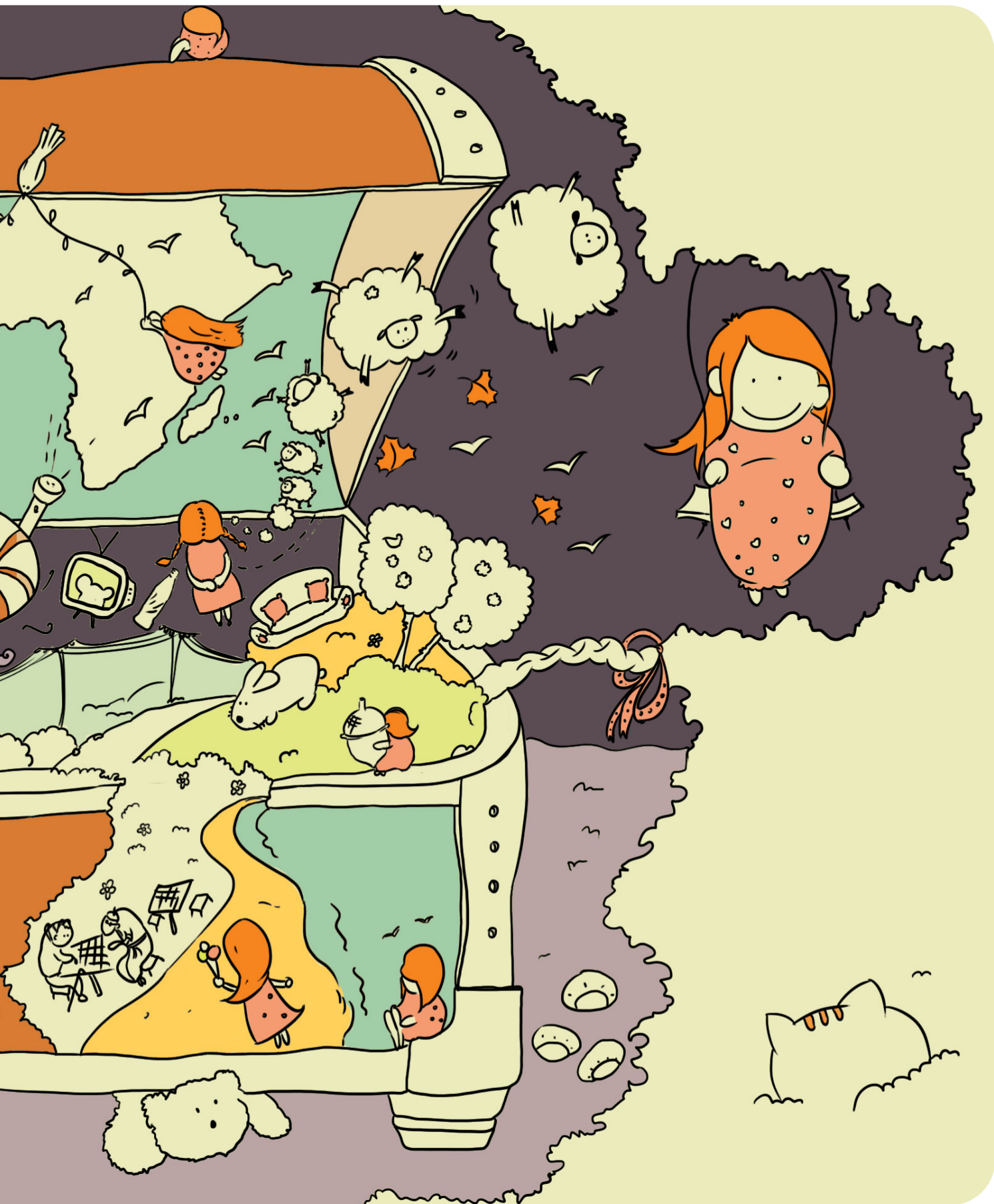

- Ce vrei de la mine? strigă fata furioasă. Marș de aici obsedatule.

Cu orgoliul făcut ferferniță, Marius se întoarce acasă. Și se uită la televizor la *Tom și Jerry* pe Cartoon Network. Schimbă apoi pe *Tânăr și neliniștit*. Rămâne mult timp scufundat în canapea și în toate visele posibile cu ochii deschiși, înainte să se întoarcă sora mai mică de la școală și părinții de la sevicu.

Liceu, clasa a 11-a

La ora de sport, aleargă la proba de rezistență cu un grup de colegi. O urmăresc rezemat de gard dând prima tură. Se ține bine. La începutul celei de-a doua se împiedică de un băț, care nu știe ce caută acolo. Ține mândră privirea sus și continuă să alerge. Pe la jumătatea celei de-a treia ture o văd că respiră din ce în ce mai greu. Aleargă, aleargă, aleargă și termină și a patra tură. Se îndreaptă împleticindu-se pe o bancă, deoparte. Le zâmbește colegilor și se întinde. O mână îi cade inert, urmată de trup. Mă sperii.

- Hei, Andreea. Hei. Pssss. Nu mă aude.

Mă apropii.

- Andreea...

Mă așez lângă ea. O ating pe braț și nu răspunde. O zgudui. Nu răspunde. A leșinat.

Mă panichez. Mă apropii de obrazul ei și îi simt respirația vagă.

O sărut și apoi îi dau două palme. Se trezește brusc, buimacă.

Îi zâmbesc și îi întind un Pepsi.

Tineri adulți

În primul minut din tura de seară am luat o comandă. O să-mi poarte noroc. Aud adresa și tresar. "Unde?!" întreb în stație ca să mă asigur. "Să coboare în 5 minute".

Incredibilă seară. Mă uit în oglindă. Sunt bărbierit, aftershavuit, pieptanat, tic-tac, cămașă călcată, șosete bune, pantofi curați. Nu e nimeni pe stradă și totuși, merg regulamentar.

Inima mea nu.

Părul des îi învăluie fața ca un voal de mătase. Un câine latră în urma ei. Mică și fragilă se aruncă în mașină chiar pe locul din față și trântind portiera, se întoarce să-mi spună adresa.

Tresare:

“Aaa. Tu erai?”

Zâmbește.

Tineri și mai adulți

La film drive-in. *Titanic*.

În Copou, mâncând înghețată și plimbându-se pe lângă pensionarii care joacă șah.

La ștrandul numit Veneția.

În toate locurile urbane-clișeu, pe care Marius le savurează renăscând în compania Andreei.

Căsătoriți. După 25 de ani de la prima întâlnire.

Andreea pe canapea, zâmbind: “Îmi pare rău că nu ne-am împrietenit mai devreme. E relația aproape perfectă.”

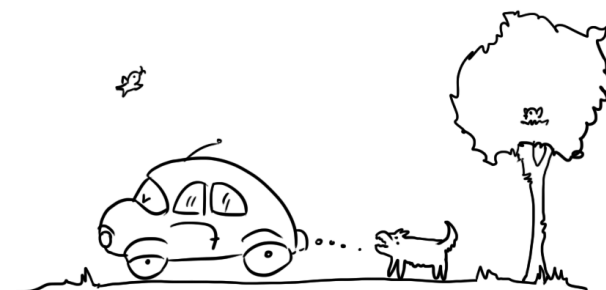

3. Irina

Abia urcasem în tren. Mă duceam acasă, la Brăila. Am oroare de trenuri, mai ales că în ultima vreme le-au făcut bou-vagon și vrei-nu-vrei ești nevoit să stai la grămadă cu toată lumea. Cei mai importanti sunt, însă, de departe, oamenii cu care vei sta față în față, pentru că aceia, sunt garanția confortului sau disconfortului tău. Vei asculta muzica lor de manea sau dubstep, vei simți parfumul lor de Chanel sau parizer, le vei vedea mutrele fericite, inchizitorii sau indiferente, le vei asculta povestea vieții sau comentariile aplicate la chestiunile de ordinea zilei, prejudecățile tranșante sau argumentele ucigătoare. Sunt oamenii care timp de 6 ore își vor schimba de 100 de ori poziția din cauza scaunelor incomode, prilej cu care tibia și peroneul îți vor fi în pericol, deci vei strânge tot de atâtea ori din buci sperând să scapi și de data aceasta, păstrându-ți un zâmbet afabil pe chipul liniștit.

Străbat coridorul îngust, avariat de oameni cu bagaje, care se foiesc să își găsească locurile. Al meu e plasat la capătul opus celui în care m-am urcat, așa ca înnot prin mulțime. Ajung.

Îmi lansez bagajul în compartimentul de deasupra și îmi păstrez geanta de mână lângă mine.

- Da, a fost foarte frumos, spune doamna. Chiar mi-a plăcut.

- Bravo. Mă bucur că ți-a plăcut. Mai mergem și altă dată.

- Da, da, mai mergem și mi se pare că aud un fel de chicotit.

Mă concentrez să îmi aranjez bine lucrurile, mai verific o dată numărul și locul, apoi îmi agăț haina în cui, îmi scot cartea, i-pad-ul, telefonul, apa minerală și le pun pe măsuta care mă desparte de vecinii mei. În sfârșit, mă așez. Si le arunc o privire. Sunt un cuplu de pensionari. Doamna privește pe geam, iar domnul, cum mă așteptam, mă studiază. Dau politicos din cap în semn de "bună ziua", hotărât să evit pe viitor contactul vizual și să mă lansez într-o mare lectură sau reverie, păstrându-mi căștile pe urechi. Și chiar asta fac.

După *bye-bye*-urile de cuviință și nasurile lipite de geamurile, care acum din motive de securitate nu se mai deschid, păstrând captive toate miresmele degajate de trupuri și bagaje în

interiorul vagonului, după un scurt moment de citire pe buze a celor mai dulci cuvinte de adio, siluetele iubiților și iubitelor se pierd în zare și trenul o ia la trap.

Eu ascult Bach. Ce bine e. Îmi țin ochii închiși și mă gândesc...nici eu nu știu la ce. Timpul zboară. Sau trenul zboară. La un moment dat, destul de repede, se oprește. Deja a trecut o oră. Prima stație. Deschid ochii și îl văd pe bărbatul din fața mea spunând ceva. Parcă mi s-ar adresa. Îmi scot căștile și reintru în spațiul auditiv al acceleratului.

- Oare ce stație o fi, tinere? repetă bătrânelul.

- Să fie Ploiești?

- Da, da.

Aștept să văd ce ar mai avea ceva de spus, înainte să îmi pun din nou căștile, când doamna, soția lui probabil, i se adresează foarte ceremonios:

- Dragule, ai aflat?

- Da draga mea, e probabil Ploiești-ul.

- Ploiești-ul? Ce oraș e ăsta?

- E lângă București.

- Aaa...

Pauză. Apoi, din nou doamna:

- Și noi de unde venim?

- De la Brașov, draga mea.

- Aaa.

Pauză. Apoi, din nou doamna:

- Și ce-am făcut acolo?

- Am fost să îi vizităm pe Irina și Mihai.

- Aaa. Pauză scurtă. Dar cine sunt Irina și Mihai?

- Irina e fata noastră cea mare, iar Mihai e soțul ei. Și au împreună o fetiță, pe Cristina.

- Aaa. Irina e fata noastră.

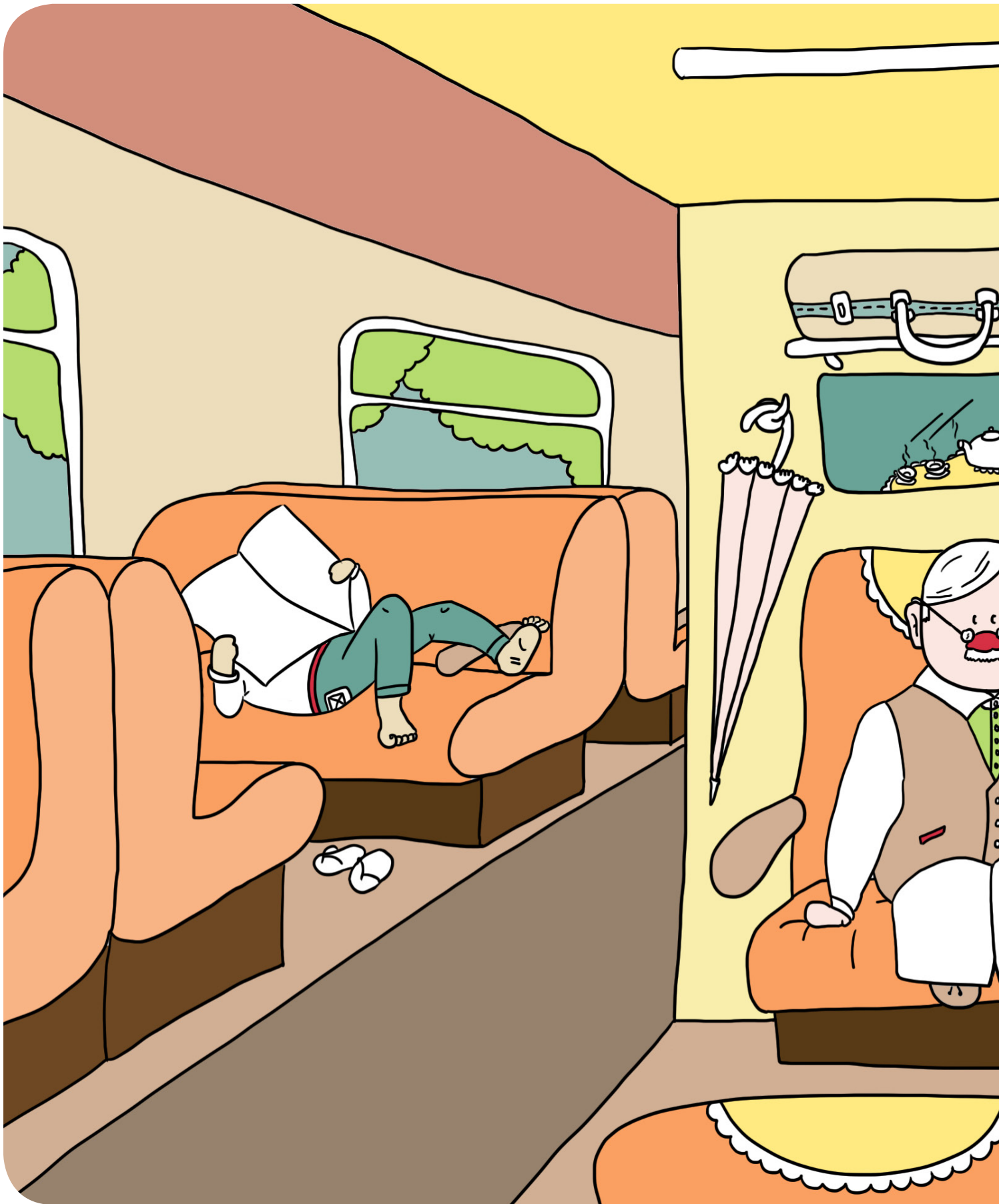

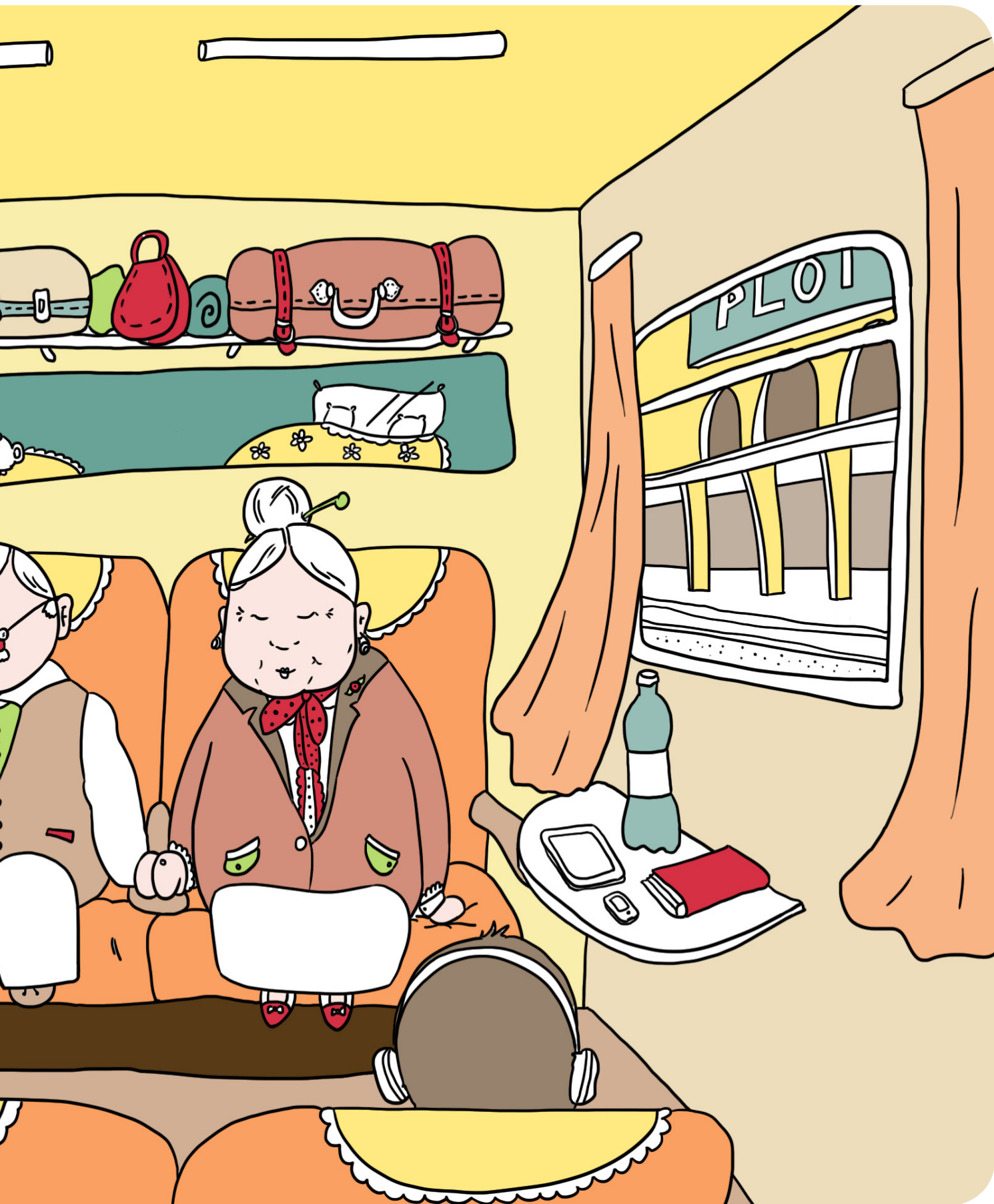

Pauză. Apoi, din nou doamna:

- Și ne-a plăcut?

- Da, foarte mult.

- Parcă mie nu prea mi-a plăcut de Mihai. Că vorbea cam mult.

- Ba ți-a plăcut, râde domnul.

- Aaa. Da?

- Da.

- Și ei ce fac? Sunt bine?

- Da. Foarte bine. Se înțeleg. Irina e profesoară de limba și literatura română la școala din Brașov.

- Dar Irina de ce nu stă cu noi?

- Pentru că a crescut și s-a căsătorit. Nu mai e fetița mamei, zice bătrânelul cu vocea zâmbită.

- Cu cine?

- Cu Mihai. Profesor de fizică. Care era din Brașov.

- Unde e Brașov?

- Acolo de unde venim.

- Am fost în vizită?

- Da.

- Și cât am stat?

- Trei zile.

- Unde?

- La copiii noștri, Irina și Mihai.

- Irina și Mihai sunt copiii noștri?

- Da.

- Aaa...avem o fată și un băiat? întreabă doamna încântată.

- Da, avem o fată, pe Irina, căsătorită cu Mihai, și un băiat pe nume George, care nu e căsătorit.

- Aaa.

Dialogul merge mai repede decât trenul. Cât să beau eu o gură de apă. E pauză din nou. Am băut. Acum aş vrea să ridic privirea către cei doi bătrâni din faţa mea. Mi-e cam jenă. Îmi fac în sfârşit curaj. Unuuu, le văd pantofii cam ponosiţi, dar de calitate, doooooi....văd braţul ei care se ţine strâns de al lui; doamna are unghiile roşii frumos lăcuite şi mâinile îngrijite; văd şi o mânecă de sacou maro, din stofă bună, de profesoară; îi văd şi lui pantalonii, centura şi puţin din cămaşă; sunt chiar bine îmbrăcaţi şiiiiii treeei: am ridicat privirea. Mă uit mai întâi în faţa mea, unde stă domnul care acum îşi priveşte cu drag soţia, care tocmai se desprinde capricios din îmbrăţişarea de mai devreme şi apooooi, îmi mut privirea către ea.

Tresar. Aproape să ţip. M-a fript. Un chip imobil mă ţintuieşte. Doi ochi fără privire mă studiază aproape fără să clipească. Doamna m-a fixat şi mă ţine pironit ca pe un fluture în insectar, cu goliciunea ochilor ei de gorgonă.

Nu pot să mă uit mai mult de o secundă. Am senzaţia că în faţa mea se află un mort care mă priveşte. Mi-e jenă să nu îmi fi fost observată reacţia necontrolată. Îmi vine să intru în pământ de ruşine şi nu ştiu ce să fac. Nu pot să revin încă în cochilia mea de Bach aşa că mai iau o gură de apă. Şi aştept să se întâmple ceva. De la sperietură, inima îmi bate mai tare. Am impresia că se aude.

- Vrei puţină apă, draga mea?

- Nu, dragul meu. Îţi mulţumesc. Mă simt bine. Vreau să ajungem acasa. Parcă mergem de o veşnicie.

- Da? Mă bucur. O să fac un ceai când ajungem, să te încălzeşti. Şi o să întind patul cu aşternutul galben cu flori care îţi place ţie.

- Da? Îmi place?

- Foarte tare.

Doamna chicoteşte din nou.

- Auzi?

- Da.
- Dar unde mergem acum?
- Acasă, la Brăila.
- Aaa...
- Dar de unde venim?
- De la Brașov.
- Da?
- Da.
- Și ce am făcut în Brașov?
- Am fost în vizită la Irina, fata noastră.
- Da, da. Irina e fata noastră.
- Și ce făcea?
- Foarte bine. Cu școala, cu lecțiile.
- Aaa.

Mi-am pus căștile și am dat la maximum, chiar dacă știam că mă pot auzi. Am închis ochii. Și nu i-am mai deschis până nu au coborât.

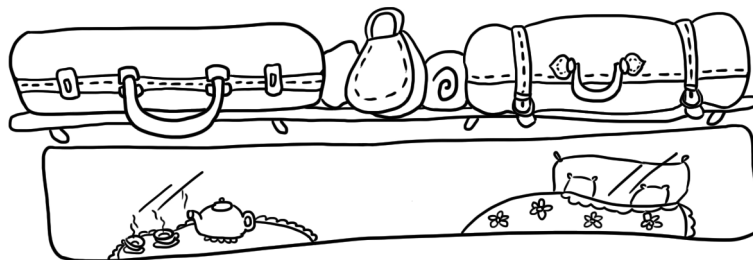

4. Patricia

La manichiuristă.

Fapt divers, din ziare. Apoi.

- Dragă, bărbatul și femeia nu se întâlnesc niciodată, să știi și tu. Sunt ca două paralele.

Au percepții, interese, preocupări, hormoni total diferiți, încât până la urmă, chiar nu au nimic în comun. Sau aproape nimic. Nu se întâlnesc decât rar și atunci, în pat.

- Vai...cum poți să spui așa ceva?

- Așa bine. Nu se înțeleg niciodată unul pe altul cu adevărat și toată viața suferă de singurătate. Și visează la alții sau la altele.

- Vai dragă. Da' ești foarte cinică.

- Știu. Asta sunt eu. Maaamă ce frumos au ieșit. Îmi plac. Hai te pup. Las ceva pentru tine la recepție.

- Stai să se usuce.

- Hai că mai stau un minut, dar apoi plec. Am o întâlnire. Puup.

Patricia merge la salon în Dorobanți de trei ori pe săptămână: unghii, păr, tratament facial.

E foarte poș.

O aștept. Întârzie clar. Nu mai puțin de cinci minute, dar nici mai mult de cincisprezece. Sunt dispusă să o aștept, căci nu mă grăbesc nicăieri. Iat-o: apariție a cărei încredere în ea însăși determină băieții să se întoarcă și să o admire de la spate. Ne pupăm, comandăm café latte-uri și croissante. Pălăvrăgim banalități și inevitabil revenim la tema noastră preferată: bărbatul ideal.

- Păi tot ce fac eu este ca să îi fiu lui pe plac.

- Da?

- Da. O femeie trebuie să fie frumoasă și foarte îngrijită. Altfel nu se poate. La ce să se uite bărbatul dacă tu ești ciufulită și nemachiată și neepilată? Uite la Ionela. Trebuie să o ducem la

salon. Am avut un șoc atunci când m-a invitat acasă la ea și am cunoscut-o pe maică-sa. Știi ce doamnă bine e? Și aranjată, coafată, cu unghiile făcute, nu ca asta mică. I-am și spus “Păcat ca nu vă seamănă.”

O lăsam să vorbească vrute și nevrute, cu speranța că va ajunge singură la confidența despre bărbatul pe care îl pescuise recent.

- Aaa uit-o pe Giovana. Tânăra indicată de Patricia nu ne zărește, așa că prietena mea își continuă povestirea. Tot din Craiova. Arată beton. Nu? Era fată isteasă, dar nu a terminat facultatea, că l-a întâlnit pe Mario. O poartă ăla prin toate capitalele lumii, îi cumpără toate blănurile și parfumurile. Locuiesc într-o super vilă din Pipera. El e mai mult plecat, așa că ea se plictisește. Mă duc mai mereu pe la ea și îmi arată ce și-a mai cumpărat, ce a mai vizitat, facem shopping on line. Mergem împreună pe la saloane. E toată ziua prin mall. Ce n-aș da să am viața ei. ...Dar lasă că a veni el norocul și pe la mine. M-a vizita și pe mine soarta asta favorabilă.

Patricia are 23 de ani. E o fată înaltă, foarte înaltă și foarte slabă, fără pic de celulită (am văzut-o o dată când a probat niște pantaloni), smeadă (ador cuvântul ăsta) și cu părul lung. Are un farmec aparte, deși, ca să fie perfectă, ea visează să își pună botox în buze și în țâțe și să își facă dinții.

Poartă *high heels* și geantă scumpă de piele pe antebrațul stâng. Viziunea ei despre viață e foarte simplă și totuși atât de greu de transformat în realitate: femeia trebuie să arate bine, chiar foarte bine, iar bărbatul să fie puternic și să o protejeze pe ea și frumusețea ei.

Împreună, ei trebuie să facă un cuplu indestructibil, bogat, perfect în ochii lumii, dar și ai lor.

Altel, nu se poate trăi. Nu își poate imagina o viață posibilă în afara acestui adevăr universal.

Fostă model, actualmente angajată într-o agenție de publicitate, nu concepe totuși să muncească. Bărbatul e cel care aduce banii în casă.

E atât de tânără, dar atât de tranșantă și inflexibilă în privința acestor lucruri atât de serioase că îți vine să și râzi. Dar ea se ia foarte în serios în această privință; a crescut să fie îndrăgostită de

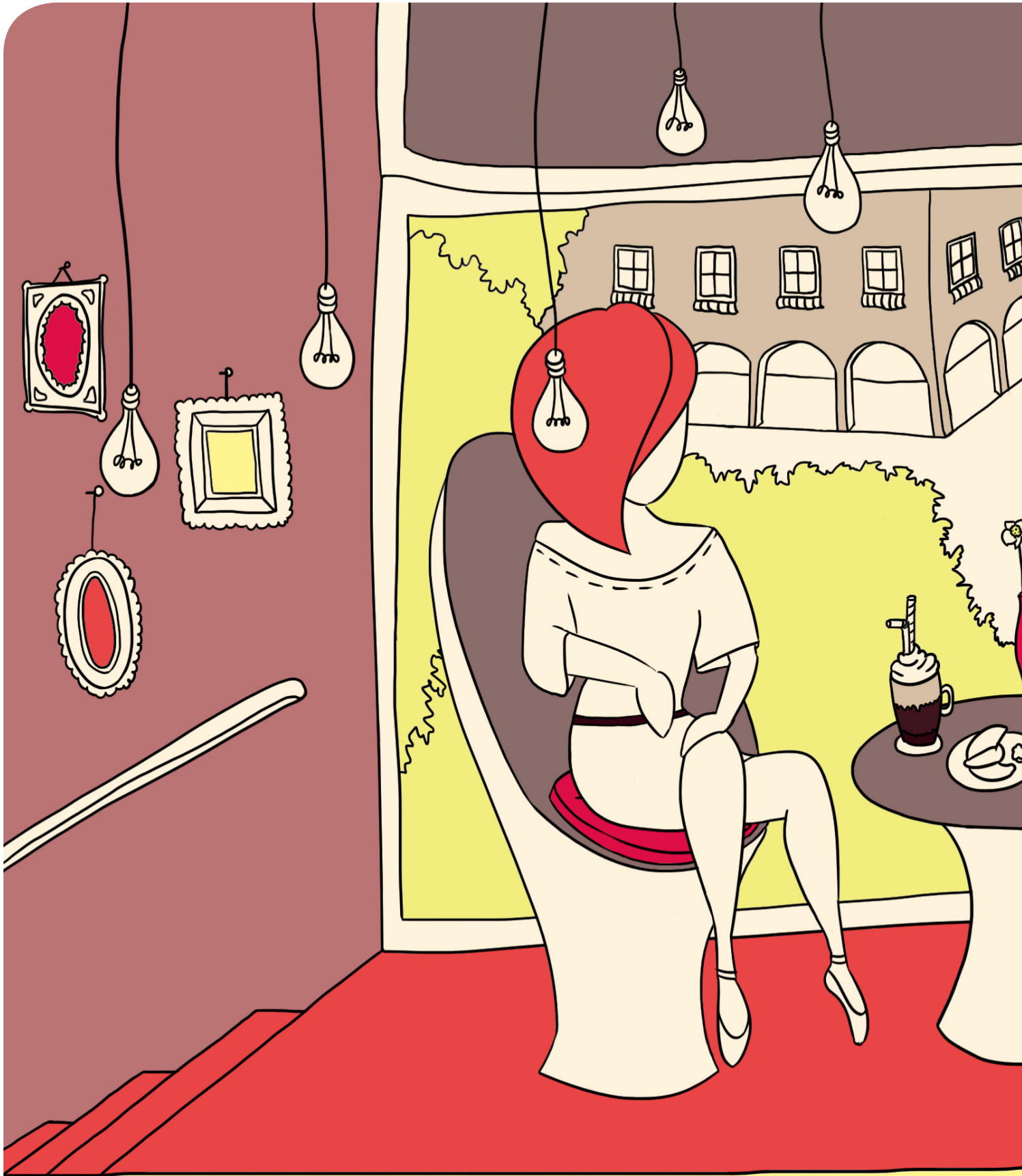



bărbatul puternic.

- Trebuie să fie om de afaceri. Clar. Preocupat de lucruri pe care eu nu le înțeleg (Patricia e foarte isteasă, prinde orice din zbor, doar că se expune constant la subcultura mall-urilor). Mereu cu gândul la muncă, la proiectele pe care le dezvoltă. Seara, când vine acasă, eu am grijă să se simtă bine, îl răsfaț și el, la rândul lui mă răsplătește, având grijă de mine.

Nu voi spăla, nu voi face curat. Doar dacă este strict necesar și e ocazional.

Uneori, organizez serate unde el își invită partenerii de afaceri și eu mă împrietenesc, bineînțeles, cu soțiile lor. Apoi, ținem legătura și mergem să facem voluntariat și acte de caritate pentru o cauză nobilă.

- Câini vagabonzi?

- Depinde. Prefer bătrânii. Mi-e așa milă de ei. Dacă ai trecut de o anumită vârstă, nimeni nu te mai bagă în seamă. Tocmai când ai așa mare nevoie.

- Da, așa e, dau și eu aprobator din cap. Și...nu mi-ai spus nimic despre noua ta cucerire.

- Ah. Da. Sunt foarte încântată. E divin. Mi-e și teamă să vorbesc, ca să nu îl fac să dispară.

Eu tac, privind-o curios, așa că e nevoită să continue.

- Bine, îți zic. L-am cunoscut la tenis. M-am dus cu Giovana duminică, acum vreo două luni, că se plictisea. Eu nu știu să joc. Jucam ca o ciubotă râde, arătându-și dinții nefăcuți încă. Ca o girafă mai degrabă. Alături, erau unii care ne dădeau clasă. Mă uitam cu invidie. Oamenii transpirau, se agitau, alergau. La un moment dat, o minge vine la noi în teren și culmea, îmi aterizează în cap. Urlu de durere, dar mai mult din cauză că am fost luată prin surprindere. Acolo a început totul, mi-a făcut cinste cu un suc, mi-a adus o pungă cu gheață să îmi cedeze durerea și, din vorbă în vorbă, am ajuns să ne cunoaștem. Și partenerul lui era drăguț, dar Giovana nu și nu. E fidelă. Însă nu mi-a răpit șansa, a stat și a chicotit alături de mine și de cei doi, până am decis să mergem în oraș.

Și asta a fost.

- Nu mi-ai spus cum îl cheamă.

- Nici nu pot. E prea important. Bine. Pentru tine. Paul.
- Atât?
- Da...Nu pot să îți spun mai mult.
- Și...?
- Și e așa cum ți-am spus, doar că momentan nu ne afișăm. Trebuie să aibă grijă de reputația lui.
- De ce?
- E însurat. Dar vrea să divorțeze. S-au și separat.
- Da?
- Îi sună telefonul. Are brusc o altă voce, mieroasă și pisicoasă. Și privirea parcă i se schimbă. Vorbind, se transformă într-o prințesă.
- Mă duc, vine Alin de la școală și am teme de făcut cu el.
- Are un copil?
- Da.
- Pup. Ne vedem. A fost drăguț.
- Daaa. A fost, zic cu gura plină de croissant.

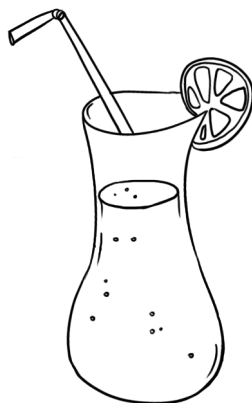

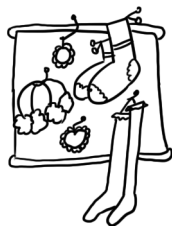

5. Amalia

E o seară rece, de început de iarnă. Week-end. Amalia are chef de shopping.

Doping-shopping-ul îi aduce întotdeauna o bucurie în suflet. Știe că e o satisfacție minoră, superficială, în comparație cu altele, dar garantat ESTE o satisfacție. Nici pe ea nu o interesează să afle care ar fi explicația acestei fericiri instant. Poate fi surpriza pe care lucrurile noi o aduc sau plăcerea de a mângâia obiecte de calitate, poate fi vanitatea de a cheltui banii pe care i-a câștigat singură și la fel de bine poate fi dorința de a-și afirma potența financiară în fața tuturor, dar în primul rând în fața ei înșiși, cine știe care o fi adevărata sursă a plăcerii. E clar că aceasta trebuie savurată și nerefuzată atunci când vine în vizită în gândurile ei, sub formă de mare chef. Imperativ.

Așa că o îmbracă pe Violeta, care jubilează la gândul unei excursii cu mama la cumpărături. De când tata nu mai stă cu ele, cele două, doamna și domnișoara, sunt într-o cărdășie continuă în care și una și alta simt nevoia de a se salva. Mereu puse pe glume, bucurându-se de toate momentele împreună, savurează la maximum ieșirea la mall.

Prăjituri, rochii și jerseuri, Dika, Barbie, Hello Kitty, reduceri la Zara, cărți și jocuri la Diverta, totul e un scroll de mici plăceri.

Gata. Am obosit.

H&M. Ultima oprire.

Violeta e îndeosebi atrasă de accesorii, așa că se uită cu atenție la zdrăngănele cu paiete. I le cumpăr. Rezolvăm apoi și rochia de prințesă pe care i-o promisesem de ziua ei. Eu mă uit la niste dress-uri și șosete care îmi plac foarte mult. Îndes toate cumpărăturile în coș și mergem să le plătim.

Văd la standul de lângă casa de marcat niște push-up-uri. Mă uit cu atenție, iar Violeta mă vede. Ia o pereche în mână și o întoarce pe toate părțile. Nu înțelege. Așa că verbalizează cu naturalețe:

- Mami, ce sunt astea?

- Sunt...de pus în sutien. Nu prea știu ce altceva să îi spun.

- Aaa...deci....și strigând cu toți plămânii...Sunt ca să îți facă țâțele mai mari?

- Aaa. Da. Hai vino încoace.

- Dar de ce ai vrea să îți facă țâțele mai mari?

- Ca să arăți mai bine, să se așeze hainele frumos, Violeta.

- Așa deci. Bine.

Și după ce eu le refuz cu un gest politicos, ea se întoarce să le pună la loc.

De multă vreme cred, nu îmi mai simțisem obrazii arzând. Mi se părea hilar, dar uitându-mă în jur văd că sunt singura – unele doamne par de-a dreptul uimite de indecența copilului și de lipsa reacției mele punitive, altele sunt doar indiferente și monotone. Băiatul de la casă însă, zâmbește și el, amuzat de situație. Și atunci, ochii mi se opresc asupra lui și îi atribui în joacă rolul de salvator complice. Îmi las privirea să alunece în ochii lui calzi, verzi. Și îi zâmbesc puțin stânjenită. Apoi aștept să îmi vină rândul, cumințită de acest eveniment minor. Violeta cască gura la lucruri și oameni, casa de marcat înregistrează mărfurile, vânzătorul le zâmbește amabil doamnelor din fața mea. Poate avea cu zece-cincisprezece ani mai puțin decât mine. Dar





ceva în legătură cu bărbatul acesta transcende barierele sociale sau de vârstă sau de orice fel.

- Aveți o fetiță curioasă, îmi spune.

- Da. Sunt foarte curioasă, îi confirmă îndată Violeta.

- Da, e o fire curioasă și deschisă, aprob și eu.

Deși sunt vorbăreață și deloc emotivă, acum îmi vine să stau pur și simplu în fața casei de marcat, cu ochii deschiși, atentă, gata să prelungesc scena și să nu mai plec.

După alte dialoguri mici, banale, îmi plătesc cumpărăturile și plecăm.

Odată ieșită din magazin, un sentiment vag de tristețe, mi se așază curios pe comisura buzelor.

Nu știu ce e, dar ne grăbim să ajungem acasă. Ne e foame. Și apoi, avem program toată ziua.

- Nu e ca la 20 de ani. Însă a fost un moment care m-a prins.

- Păi ce mai stai, du-te să îl cunoști!

- Unde?

- La magazin.

- Serios?

- Da. E rar să ți se întâmple asta, zice mama apăsând cuvintele.

Mă duc să fac un duș. Mă usuc pe păr și mă decid. Îmi trag repede blugii skinny și un pulovăr și calculez orele. La cât se face schimbul de tură. Deci 10.00-22.00, sunt 12 ore, împărțit la 2, deci $10.00 + 6 = 16.00$. E 15.00. Pot să ajung.

O strig pe mama. Mă duc. Sar în mașină. Printre jucării răsturnate și desperecheate, dulciuri, fructe și CD-uri, dau drumul la muzică. Maxim. Melodia preferată. Wow. E un semn.

Caut bloc notes-ul Violetei. Roz cu paiete și cu pixul din set, strălucitor. Le găsesc și la stop încep să scriu. Aaammaaa...Mă claxonează cineva, așa că greșesc. Rup foaia și scriu din nou.

Aaamaaliiiaa +04 756 Plec mai departe. Din neatenție, e cât pe ce să lovesc un biciclist.

Parchez în grabă. Sar din mașină, fug pe scările rulante, ajung în dreptul magazinului și mă opresc. Era Zara. Mă uit dezorientată în jur și dibuiesc și H&M-ul. Îmi trag răsuflarea și mă privesc într-o vitrină.

Am 40 de ani, sunt manager și alerg după un puști casier la un magazin de haine dintr-un mall. Constatarea mă face să zâmbesc. Nu mă pot ține în loc limitele rațiunii.

Aleg la standul cu dress-uri și apuc în grabă șapte perechi. Mă așez la rând și dintr-o privire, mă liniștesc. Tura încă nu se schimbase.

Vizibil emoționat, odată ce m-a recunoscut, băiatul își expediază clienții din fața mea. Pe unul care solicită să îl vadă pe managerul de departament, îl trimite scurt la plimbare.

- Îmi plac foarte mult șosetele din magazinul dumneavoastră, îi zâmbesc și îi întind cardul împreună cu un bilețel.

Fâstâcit, băiatul are dificultăți în a îndepărta piesa de securitate. Ascunde bilețul în podul palmei. Îmi zâmbește.

- Poftim.

Plec.

Mulțumită că am făcut tot ce puteam pentru a da șansă unei emoții născute să își continue viața.



6. Lucy

Abia ajunsesem în apartament prin traficul ăsta infernal de capitală nebună, îmi dau jos bluza, căci îmi luasem un corset nou, albastru pe care voiam să i-l arăt neapărat, adică voiam să mă arăt pe mine îmbrăcată așa, mă rog dezbrăcată...când telefonul sună. E un client.

- Hello. Enzo. Claro. Certo. No problem. We should meet and discuss about it... Yes.

Definitely. Thanks a lot for your call and talk to you soon. Bye.

Închid. Și văd că celălalt telefon sună. Pe display – Amouro. E Adi. Soțu.

Aud cheile în ușă. Decid să nu îi răspund.

- Ce faci? îmi zâmbește plin de curtoazie iubitul meu, Mister X.

- Te așteptam.

Ne așezăm pe canapea și ne înclinăm ușor-ușor până ajungem la orizontală. Corsetul de cocotă de lux sfârșește aruncat, neobservat pe jos. Lângă el, ecranul telefonului țipă ca un mut. Degeaba.

Acasă. Mă gândesc neîncetat la Mister X. Toți ceilalți din jurul meu sunt ca niște căluți din carusel: soțul, copilul, mama, tata, bunica, unchii, vecinii, colegii, prietenii, șefii. Se învârt încontinuu și foarte rapid, iar eu nu disting nici un chip. Pe el însa, îl văd peste tot. La televizor, în ziare, pe tarabe. Mi-e greu chiar să îl evit. Cu un libido ajuns la cote maxime mă apropii de soțul meu mai des decât în perioada incipientă a relației noastre. El jubilează și juisează până în adâncul sufletului cred, neînțelegând de unde apetitul meu brusc pentru sex. De frică să nu dau înapoi și să piardă comorile ascunse în cutia Pandorei, nici nu îndrăznește să mă întrebe de unde vine această dorință a mea și profită la maximum. Cu o frenezie insațiabilă. Întotdeauna m-a uimit pofta acerbă de sex a soțului meu. Nu înțeleg cum poate să nu se plictisească de așa acțiune, de aceleași și aceleași figuri seară de seară timp de 9 ani. Cum poate să își păstreze dorința? E cu siguranță ceva nelalocul lui în toată treaba asta. Am terminat.

După ce adoarme, rămân trează, prea exaltată de trăiri interioare ca să pot dormi. Cu fața în sus mă gândesc la Mister X. Adi mormăie în somn. Transpirat, se întoarce cu spatele la mine și dă o beșină, moment în care aud un semnal – că am primit un mesaj. E 2 noaptea.

- Sper că te gândești la mine. Mister X.

Sunt atât de fericită, că nu reușesc deloc să adorm. Îi răspund și încep o tiradă de SMS-uri de iubire. Când terminăm, spre 4 dimineața, văd că aveam 10 missed call-uri de la birou. Încerc să țin minte numele alea, să le dau un semn a doua zi.

Iubirea noastră nu e pasiune de trotuar. Ne leagă atât de multe lucruri. Și ne despart convențiile. Și familia mea. Pe care eu nu pot, nu trebuie să o părăsesc.

Nu sunt o fire care să își piardă capul. Dar deloc. Nu refuz însă viața, dacă aceasta vine după mine și mă interoghează despre starea de bine. Iar bărbatul ăsta are tot: carismă, inteligență, sex appeal, vigoare, dragoste. Și e acolo, pentru mine. Ar fi păcat să îl refuz.

Cel mai mult îmi place să îl știu vulnerabil. Și să am grijă să păstrez doar pentru mine secretul slăbiciunii lui, când din bărbatul puternic, îl văd transformat într-o pasăre care se ascunde să doarmă sub aripa mea.

La 6, Adi se trezește. Începe programul diurn. Face duș, se spală pe dinți, bea un fresh și se duce la jogging. Eu îl trezesc pe Tudor și îmi fac toaleta. Ma clatin, sprijinindu-mă de chiuvetă, mă doare capul și mi-e greață de oboseală. Dar sunt fericită.

Iau micul dejun. Îl pregătesc pe băiat pentru școală. Îl iubesc atât de mult, că de dragul lui aș fi în stare de orice. Nici nu știu de ce aș fi în stare.

În trafic, eu și Mister X nu încetăm să vorbim. Strada e o scenă pe care defilează alți actori. Din neatenție, e cât pe ce să calc un câine maidanez, participant activ la trafic. Mă sperii.



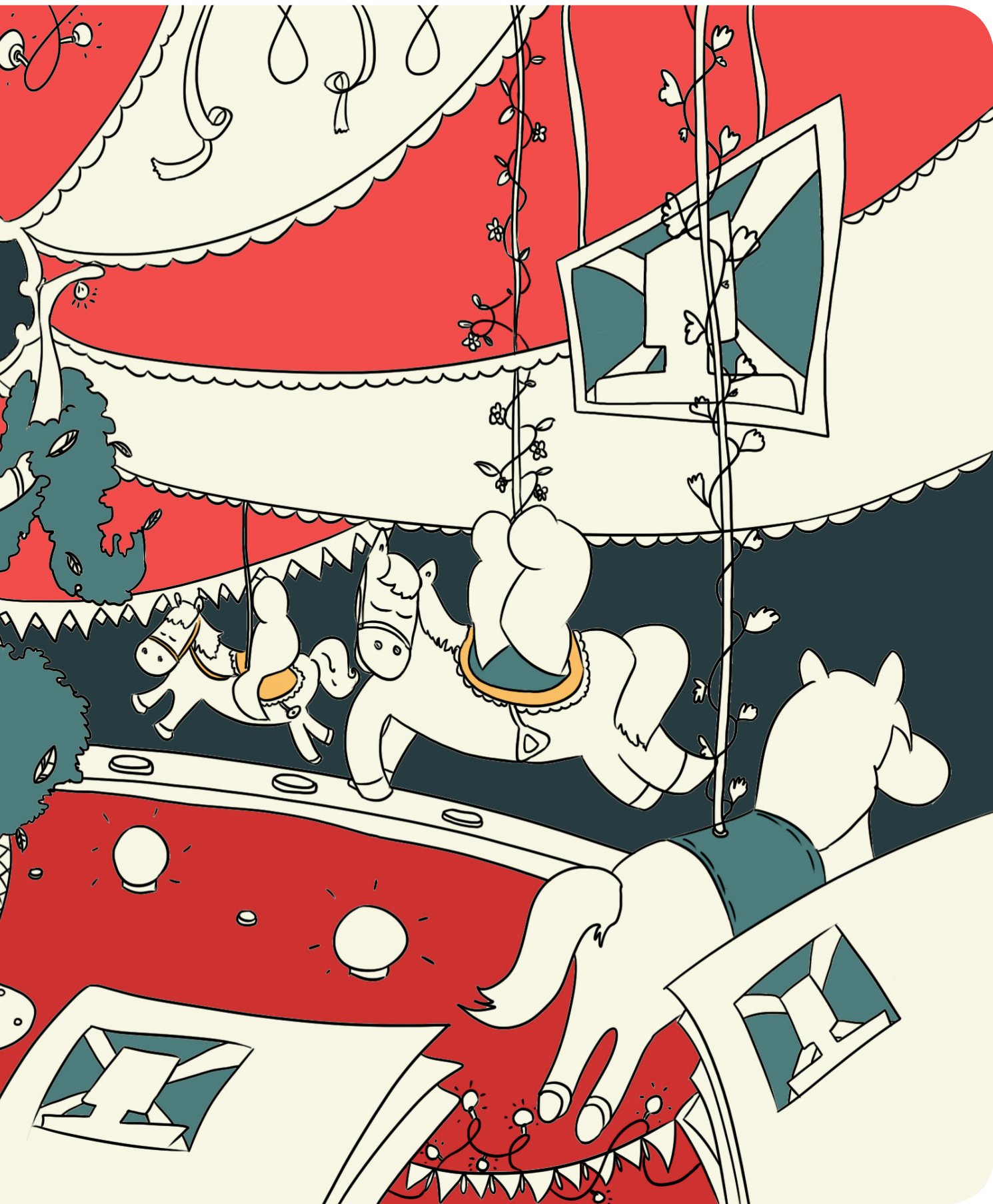

La birou sms-urile continuă.

Relația asta mă face să îmi iau câmpii.

Am slăbit 5 kg, așa că am 48 de kg și 1.73 m. Cam puțin.

Îl iubesc pe Adi. Soțul meu cuminte și fidel ca un câine. Nu îl voi părăsi niciodată. E un bărbat sensibil, un tată bun. Un soț bun. Dar Mister X e și mai bun. E altfel. E pragmatic și visător. E de acțiune și indecis. E tot ceea ce eu am fost programată să iubesc.

Text: "Call me. Asap." E 1 noaptea și primesc acest mesaj de la Mister X. Mă duc până la toaletă, strecurându-mi telefonul în bluza de pijama. Așezându-mă pe colacul de la WC decid să sun, în loc să dau mesaj:

- Alo.

- Alo, suflu în telefon.

- Mă bucur că ai sunat. Ce făceai?

- Voiam să dorm.

- Aaa. Te-am deranjat? Scuză-ma, te rog. Voiam să te aud.

- Mdaa. Nu prea știi ce să zic. Dacă să mă bucur că-i sunt indispensabilă sau să mă supăr, că iar nu mă lasă să dorm. Domnule, tu nu ai somn?

- Nu prea.

*

Dar nu. Nu îmi voi părăsi soțul. Nu îmi voi abandona familia. Mă bucur că încă mă pot îndrăgosti. Ce bine e să simți că trăiești. Să fii bolnav și sănătos, vesel și trist, deznădăjduit și fericit. Ce biine e.

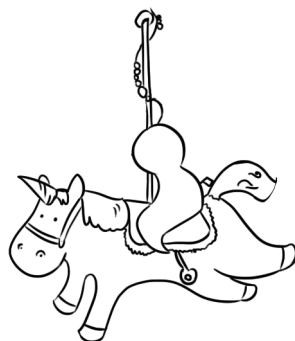

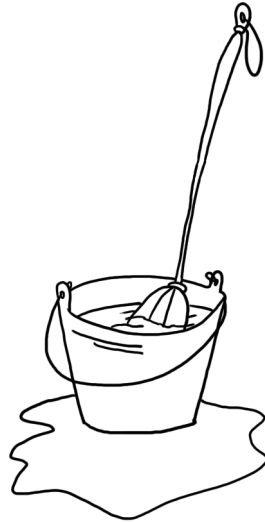

7. Pavel

Întins pe canapea, dar cu jumătate de corp atârându-i în aer și tinzând vertiginos spre podea, se trezi deranjat de strigătul insistent al cocoșilor. Avea doi cocoși și mai multe găini. Deschise un ochi cu grijă și la fel de atent și pe celălalt. Dar lumina abundantă dată de candelabru îl orbi aproape și îl forță să închidă rapid ochii și să își schimbe poziția.

Proastă mișcare.

Tot corpul i se bălăbănea turbat. Parcă fiecare organ în parte i se trezise la viață și își cerea dreptul la atenție. Își simțea distinct ficatul, splina, chiar și pancreasul.

Îl apucară frisoanele.

Reveni la poziția inițială, ca și cum ar fi vrut să corecteze greșeala de a se fi mișcat și încercă să se mintă că doarme. Prea târziu. Odată pornită, greața nu se oprește așa de ușor. Îi veni să vomite. Și o făcu până să ajungă la baie.

Se clătină și se feri de mizeria pe care o făcuse pe covorul persan.

Ajunse cu chiu cu vai la telefon și îl sună pe vecinul cu care petrecuse până în zori.

- Ți-e rău Mareane?

- N-am absolut nimic.

- Aaa....pișicherule, m-ai lăsat să beau singur.

- Nuuuu. Deloc. Doar că eu am și mâncat. Și băutura era bună, coane Pavel.

- Hai pân' la mine.

- Da, să trăiți. Vin acum.

Pavel se întoarce în pat. I se pare că până vine vecinul trece o eternitate.

- Curăță, te rog, îi zice când acesta apare, în sfârșit.

Marean se strâmbă, dar se vede clar că nu poate da înapoi. E nevoit să meargă mai departe.

Aduce un mop cu galeată și o perie și începe să curețe.

- Vai...începe să se vaite bolnavul. Dacă m-ar vedea Regina... Oare ce ar zice?

- Ce să zică, măi coane? S-ar supăra.

- Crezi?

- Sigur vă spun. Garantat.

- Dar de ce crezi?

- Păi...se oprește Marean din frecat, întrebându-se ce să răspundă. Păi vă iubea, domn Pavel.

- Crezi?

- Da, clar.

- Pai dacă mă iubea, de ce a plecat ? De ceeeeeeeeee? scheună lung bolnavul.

- Păi pentru că...pauză de gândire. Ea ce a zis când a plecat?

- Nimic. Și-a făcut bagajele și dusă a fost.

- Ei atunci... Cine știe cum e cu femeile astea nea Pavel? Nici ele nu se înțelege pe ele înșele.

- Asta așa e.

- ...

- Auzi Mareane?

- Da.

- Hai lasă dracului de covor și adă ceva de mancare.

- Da. Să trăiți, zâmbește vecinul și face gestul de soldat care execută ordinele superiorului și apoi se retrage. La frigider. Vine cu o farfurie pe care trântise niște salam, brânză, pâine și muștar.





- Uite. I le pune pe masă.

- Tu îți iubești soția Mareane?

- Da, clar.

- Văd că nu ai ezitat.

...

- Să îți spun un secret. Vrei?

Marean ridică sprâncenele a curiozitate, deși îl doare-n paișpe de secretul lui nea Pavel. Ar vrea să plece că tre' să meargă să cumpere niște ciment, să-și termine de gletuit, dar cum banii îi dă patronu' Pavel, nu poate zice nici câr, nici mâr.

- Da' vezi că e mare secret. Să nu îl mai spui la nimeni pe lumea asta. Auzi. Și în special la nevastă-ta, ca să nu ajungă la Regina.

- Nu vă faceți griji. Piatră de mormânt sunt. Neridicată.

- Bine...fi atent.

- Ei drace. Adă o bere. Că prea mă doare capul zice Pavel mestecând și ultima bucată de sandviș.

...

- Da ție de ce nu ți-ai adus?

- Am treabă cu mașina azi. Multă. Profită de ocazie Marean, ca să plaseze comentariul.

- Aaa. Ascultă secretul. Pavel o face pe-a misteriosul și evident întremat se duce să pună cd-ul pe care l-au ascultat toată seara trecută în loop, o penibilitate.

- Așa.

Volumul rămas la maxim, anunță intrarea brutal maiestuoasă a lui Julio Iglesias. Pavel își varsă berea pe maiou, sperându-se.

- Ei futu-ți...mama mă-ti.

Dă puțin mai încet, dar lasă suficient de tare, cât să crezi că e singur pe o raza de 2 km cel puțin. Nici un suflet.

Întorcându-se pe canapea, se șterge cu prosopul și ia o gură de bere, privindu-l pe Marean profund în ochi și își dă seama că tot trebuie să urle ca să se faca auzit, așa că găsește chiar amuzant să îi spună un secret așa de important, urlând.

Văzându-l că tace binedispus, Marian face o încercare să se retragă, exasperat.

- Ei atunci m-oi duce și eu.

- Nuuuu, sare bețivul. Unde să pleci? Păi nici nu am vorbit. Voiam să stăm și noi ca prietenii la masă și să mai vorbim de-ale noastre, ca între bărbați.

- Ei, lasă coane Pavel că ne vorbim diseară.

- Ei nu, ce diseară. Diseară e altă treabă. Acum arde focul. Știi cum e, rânjește profesorul.

Daca ar avea la îndemână un par, i l-ar da drept în țeasta antipatică. Așa stă în fața lui ascultându-i aberațiile, implorațiile, debitațiile. Mai bine să îl facă să le verse pe toate, ca să scape odată.

- Așa... voiăți să-mi spuneți un secret.

- Da. Clar voiam.

- Ce era?

- Păi nu pot să îl spun așa, că a dispărut vraja.

- Care vrajă?

- Momentul când puteam să îl zic ușor.

...

- Ei bine ascultă atunci, ți-l spun că văd că insiști, oftează omul și se uită în sus prinzând dintr-o privire candelabrul și pianul de la etaj. Ascultă-mă cu seriozitate, îți zic.

Lui Marean îi vine să caște. Dar mai bine i-ar trage una direct în cap.

- De când a plecat nu mai pot dormi de supărare și tristețe. Melodia asta – Manuela am ascultat-o de o mie de ori. Știiuu se gândeste Marean. Nici măcar nu o cheamă Manuela. Fir-ar tu să fii de nebun. Nici nu știam că am atâtea simțăminte în mine până nu și-a luat hainele. Of Doamne, s-a dus la maică-sa. Neatinsă e camera. Roșu cum îi place ei. Neatinsă. Eu încă o

iubesc Mareane, înțelegeți...tu. Ca un nebun. Ce dacă am 50 de ani. Tot ca un câine tânăr sufăr.

- Văd. Clar se vede.

- Se vede zici?

- Da. Uitați ce cearcăne aveți.

Pavel se uită surprins și se duce la oglindă. Colo ce să vezi ? Oglinda-i crăpată. În oglinda crăpată, fața lui pare de pirat, crăpată și ea.

- Șapte ani de ghinion se gândește. Vai vai. Șapte ani fără iubire. Șapte ani fără Regina cea tânără și frumoasă. Reginuța mea.

Manuela...Manuela....urlă Julio.

Marean se ridică și pleacă, prefăcându-se că răspunde la telefon, salutându-l doar cu o mână și rostind inaudibil "Salutare".

- Ce mă fac eu fără fata mea, cum mai trăiesc eu așa, se întreabă nebun profesorul. Ce mă fac eu fără Reginuța....zice Pavel luând încă o gură de bere.

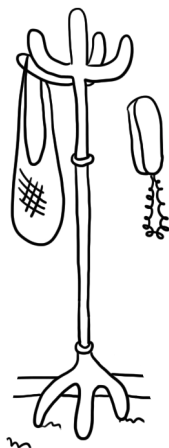



8. Giani

Picături de ploaie, pluton de soldați marini, înaintează în noapte. Neagră, densă și umedă ca o hidră. Boss-ul își azvârle chiștocul în baltă și rămâne afară cât să-l audă sfârâind surd ca un pește în tigaie. Preț de o secundă bărbatul tuns foarte scurt și proaspăt ras, îmbrăcat cu un *alain-delon* negru rămâne singur în noapte. Firma de neon roșu sfârâie și ea, gata să se stingă, când Tony trage aer în piept, deschide ușa grea de fier și intră în local, întrebându-se dacă în seara aceea va avea noroc.

Nu era multă clientelă la ora aia. Fetele șomau la bar, în compania unor cocktailuri. Doar Xena, țiganca, se afla în vorbă cu un grăsan, pe canapeaua din colț. Era încă devreme, abia 9, ora la care viciile încă își fac somnul de frumusețe, dar starea aia de lăncezeală îl scotea din sărite. Mai târziu, în viața lui de electrician la pensie, Tony cu Parkinson își mai amintește uneori foarte clar cât de frumoasă a fost noaptea aceea. Cea mai frumoasă și cea mai romantică din viața lui.

Doar stăteau degeba pe timpul lui, pe banii lui. Se duse la bar și ceru whisky cu gheață, așa cum văzuse la cinema că beau tipii duri de prin westernurile spaghetti; și se așeză la masa cea mai apropiată de televizor ca să urmărească filmul italian care tocmai rula. Îi plăceau tare mult filmele astea; poate de acolo se și inspirase când decisese în plin comunism să își revendice

leadershipul printre toate scursurile cartierului. Tony era cel mai bun pește pe care îl avuseseră și fetele recunoșteau asta și chiar îl răsplăteau cu mici favoruri, însă Tony le refuza întotdeauna. Nu amesteca plăcerea cu afacerile. În plus, avea o misiune precisă. Să o găsească pe doamna dispusă și destul de drăguță ca să îi aducă pe lume un băiat blond și cu niște ochi albaștri ca ai lui Franco Nero. Era un tip încă tânăr, să fi avut vreo 35 de ani, brunet, cu ochii verzi, nu neapărat frumos, dar atrăgător prin pasiunea pentru viața care i se citea în priviri. Așa că acum, când Cecilia se așeză la masă și languroasă îl întrebă “Ce faci Patrone?, boss-ul rămase tăcut, cu ochii în televizor.

Ma quale piacere? Non c'è alcun piacere? urla Claudia Cardinale în background.

Și, fără să fie, în general, un tip profund, Tony se gândea, că și scena din film se petrecea tot într-un bar, iar în barul din film erau mai multe obiecte și mai mulți oameni decât în barul lui gol. Totul era gol în viața lui. Barul, apartamentul, sufletul. Ciudat cum în aceste timpuri, plăcerile imateriale luaseră locul materialului. În absența hranei, toate sufletele își ascuțeau parcă sensibilitatea.

Pe la 10, se mai stinseră din lumini și pe scenă își făcu apariția Crina, într-o rochie provocatoare din dantelă roșie, așa că atunci când începu să cânte, Tony închise televizorul, își mai luă un rând și își aprinse o țigară. Cecilia îl lăsă în pace. Și urmărind-o, plecând, cu privirea, Tony văzu apărând în ușa barului primul grup de petrecăreți.

- Va mulțumesc spuse Crina timid, apreciind astfel aplauzele introductive cu o umbră de timiditate nefirească, de parcă în rochia aia îndrazneată ar fi fost îmbrăcată altă femeie și nu chiar ea.

Băieții nou-veniți se inflamără și începură să fluiere ca pe stadion. Tony se uită la ei și îi făcu semn lui Robert, gorila lui de pază, să îi domolească. Se pare însă, că erau destul de încălziți, așa că însuși Tony se ridică și se îndreptă spre ei, cu o mână sprijinită pe centura de piele unde își ținea cuțitul.

- Ciao, băieți. Vă place spectacolul, observ.





Băieții nimic. Vorbeau între ei și unul chiar continua să fluiere ca scos din minți.

- Doamna Crina cântă. Pauză. Mai încet dacă se poate, le zise Tony ridicând glasul.

Și atunci, băieții, ca prin farmec, se opriră. Se întoarseră compact spre el, de parcă ar fi format un singur hândrălău cu o singură ceafă lată și îi rânjiră.

- Ce zice băiatu'? întrebă unul dintre maletisti (purtau maletă, da; maletă=obiect de îmbrăcăminte din bumbac sau material sintetic care îmbracă torsul, mulându-se pe acesta și având gulerul înalt, cocoțat pe gât), detașându-se de grup.

Tony e cu mâna pe cuțit și e pe punctul să treacă la acțiune, când deodată, dintre bărbații decompactați și desfăcuți precum un boboc de trandafir, din centru, își face apariția o senoră. Boss-ul e înmărmurit și contrariat. I se pare că visează. Măinile îi cad moi, ochii i se ațintesc spre frumoasa făptură blondă și picioarele i se topesc în podea. Inima e și ea amuțită.

- Ce-i viteazule, ți-a pierit curajul? îi strigă bărbatul detașat de grup.

Tony îl dă cu mâna deoparte.

- Ciao senora, și întorcându-se către Roberto, îi strigă: “ - O șampanie pentru doamna.”

Apoi o ia pe Milady de mână, o scoate din grupul vesel și se îndreaptă spre masa unde stătea mai devreme. Se așază și în tot timpul ăsta o ține de mână.

- Hei domnule, îi strigă ea, ești nebun? Lasă-mă-n pace!

- Nu.

- Dă-mi drumul, nu auzi?

- Nu.

- Chem băieții.

- Care băieți? Și uitându-se spre ei, îi vede profund cufundați în melosul Crinuței.

- Cum te cheamă?

- Maria.

- Ce nume frumos ai. Ia loc, te rog și o trage spre el, așezând-o pe genunchi.

Maria e firavă, drăguță, mirosind a trandafiri, exact ca în visele lui despre femeia care naște

copii blonzi cu ochi albaștri.

- Maria, îi spune el grav, deloc tandru pentru gusturile ei. Trebuie să îți spun ceva.

- Ce mă interesează? Dă-mi drumul acum și alunecă de pe genunchi.

- Nu pot. O așaza el calm la loc ca pe o păpușă imponderabilă. Ai de îndeplinit o misiune, crede-mă.

- Ce misiune? Din ce sectă esti?

Tony îi zâmbește ca și cum trebuie să fie tolerant cu femeile și îi cade în genunchi. Cu mâna în mână, îi zice oficial:

- Maria, mărită-te cu mine și îmi vei face un băiat cu ochi albaștri.

Maria e speriată și în același timp îi vine să râdă. Rămâne așa suspendată pe genunchii lui Tony, o noapte întreagă, mână în mână cu nebunul.

Peste exact 9 luni, Tony devenit electrician și Maria coafeză au un băiețel frumos, Giani, copilășul care peste 33 de ani avea să aiba peste patru mii de prieteni pe Facebook. O fi de la sângele italian care s-a transmis prin televizor în noaptea aceea.



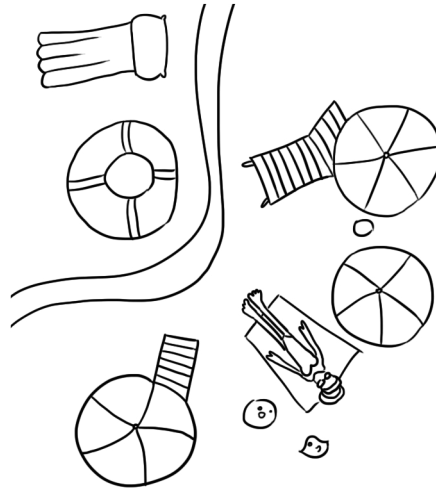

9. Messenger

O altă săptămână la birou. Mă întorc de la cafea. În bară, messenger-ul îmi arată că am primit un mesaj. Înainte să mă uit peste planul de vânzări de săptămâna asta, hai să îl deschid și să văd cine-ce vrea să îmi spună.

Do you like to add Florentina Cristea?

Cine o mai fi și asta? Nu cunosc nici o Florentina Cristea.

Ignore.

După alte cinci minute. Pop-up:

Do you like to add Florentina Cristea?

Ei frăție. Ia să văd cine o fi și Florentina asta și ce vrea de la mine? Iși zice Adelin. Ok. Add as a friend.

- Hello.

Mmm. Mi-a și scris.

- Te caut de foarte mult timp.

...pe mine mă caută de foarte mult timp?

- Ce bine îmi pare că, în sfârșit, te-am gasit. Ce faci?

- Mmm. Bine. Tu ce faci? (*poate aflu ceva despre misterioasa doamnă*)

- La birou, ca de obicei. Tu pe unde lucrezi? Tot acolo?

- Acolo unde?

- În vânzări.

- Da!!!! Cine o fi? De unde știe că lucrez în vânzări? Trebuie să aflu cine e.

- De unde știi ce lucrez?

- Păi m-am întâlnit cu Cristina, colega ta de bancă din liceu.

- De ce mă cauți?

- Păi ca să te gălesc.

:)

O face pe-a deșteapta.

- Dar de ce să mă găsești?

- Ca să te întreb dacă la tine a rămas perechea mea de patine din liceu. O caut de 12 ani.

:)

- Nu. Și ca să îți spun sincer nici nu îmi dau seama cu cine vorbesc.

- Cuum nu știi? Cu Florentina.

- Nu cunosc nici o Florentina.

- Din liceu. Stăteam în spatele tău și te șicanam la orele de engleză. Remember? The rain in Spain...

- Poftim? Nu înțeleg nimic. Sincer, cred că mă confunzi. Nu te cunosc. Iar în liceu am fost înconjurat doar de băieți.

- Aaaa serios?

- Da.

- Atunci, scuză-mă. Poți să mă ștergi liniștit.

- Păi tocmai te-am adăugat. Nici nu știu să șterg adresele din messenger odată adăugate. Am impresia ca nu se vor șterge oricum niciodată-niciodată.

- Așa e. Și eu cred la fel. Totul rămâne impregnat în memorie, chiar dacă aparent crezi că ai dat

delete.

- Hello. Am văzut aseară filmul pe care mi l-ai recomandat. Mi-a plăcut foarte mult. Îți multumesc.

- Mă bucur mult.

- Când l-am văzut, mă gândeam la tine.

:)

- De fapt, mă gândesc tot timpul la tine.

- Serios?

- Pur și simplu, nu mă pot concentra la nimic altceva. De o săptămână, de când am început să vorbim în fiecare zi, abia aștept să vin la birou.

:)

- Cu ce ești îmbrăcată acum?

Pauză.

Oare am greșit că am pus întrebarea asta?

- Cu un tricou albastru cu Micky Mouse și o pereche de pantaloni scurți.

- Adorabil.

- Ce faci astăzi?

- Aș vrea să ies la o plimbare. E frumos afară. Soare.

- Și eu. Nu ai vrea să ieșim împreună?

Pauză.

- Te rog. Ce e rău în asta?

Pauză.

- Dacă nu o să ne plăcem?

- Cum să nu ne plăcem?

- Hai, te rog.

- Bine o să mă duc la ștrand azi. Ne vedem acolo. Într-o oră.

- Grozav.

- Cum te recunosc?

- Păi ne întâlnim la stejarul mare, unde vând bere.

- De acord. Eu sunt brunet, cu ochii verzi. Am un tricou cu google. Sunt înalt și slab.

- Pare sexy.

- Da, pare.

E o căldură înăbușitoare. Pe Adelin îl trec toate transpirațiile. După o lună, în sfârșit, Florentina a acceptat să se întâlnească. Nu e ca și cum ar avea 15 ani; sunt oameni serioși de aproape 30 de ani. Chiar dacă se comportă ca un adolescent, el simte că acolo e în joc viitorul lui.

Se așază lângă navetele de gheață și începe să fileze mulțimea, asemeni unui detectiv sau mai rău, asemeni unui infractor care își caută prada. După o oră se duce să își ia o bere și se întoarce la copac, obosit de atâta veghe. Abia după ce bea jumătate, își dă seama că ea ar putea să îl vadă, așa că își palmează sticla și se așază pe iarbă.

După încă o oră, parcă și-a pierdut ceva din vigilență. Dar rămâne la fel de încordat, așa că atunci când se trezește cu o minge de plajă în cap se sperie foarte tare. Copiii râd și se duc să ia mingea.

A și amorțit în aceeași poziție, furnicile se urcă pe el și după 4 ore de așteptare înțelege că Florentina nu va mai veni.

- Bună dimineața. Cum ai dormit?

Aștept nerăbdător să răspundă. Nu e pe mess, dar sunt sigur că l-a deschis și e pe invisible în timp ce își face cafeaua. Sau poate nu s-a trezit încă. Am stat azi noapte până la 3 de vorbă.

Tot nu înțeleg de ce nu a venit la ștrand.



- Când ne vedem? Nu mai rezist. Nu știu cum poți sta așa. Să nu fii curioasă.
 - Bineînțeles că sunt. Dar cred că e mai bine așa.
 - Cum să fie mai bine?
 - Mi se pare că ne înțelegem excelent.
 - Da, așa e.
 - Și de ce asta nu e de ajuns?
 - Pentru că...aici ezită – *nu ar vrea să o supere cu ceva* – pentru că vreau mai mult pentru noi.
 - Întotdeauna vei vrea mai mult. Și într-o zi nu va mai fi de unde. Într-o zi, aia va fi tot.
 - Dar...cum poți să zici asta?
 - Mă grăbesc să ajung la birou. Ne vedem. Pa. Pa.
 - Staaaai.
 - Nu pot. Chiar trebuie să plec. Intru pe mess când ajung la birou.
- Acum ar fi luat-o de mână. Și nu i-ar mai fi dat drumul. Inima îi bate puternic. Aproape că nu se mai recunoaște. Se ridică să își facă și el o cafea și când se întoarce, găsește un mesaj.
- Hai să ne vedem la prima zăpadă. XoX.
- Cum?! Dar suntem în iulie, se gândește. Of. Mai bine așa, decât deloc. Și scrie:*
- Abia aștept să te văd. Îți mulțumesc. XoXoXoX.

Relația pe care o avusese în urmă cu câteva luni îi apare prin ceață acum, prin prisma celei noi. Ca și intensitate, nici nu se compară. Mihaela îl înșelase și asta îl supăraseră la momentul acela, dar ce simte acum e de o sută, ce o sută, de o mie, de un milion de ori mai profund. Și nici măcar nu a văzut-o, nici măcar nu a atins-o vreodată. Oare cum arată?

- Îmi trimiți o poză, te rog?
- BZZZ! Ai văzut mesajul meu de aseară?
- Nu. Ce mesaj?

- Te rugam să îmi trimiți o poză cu tine.

- Mmm.

- Vrei?

- Nu știu. Cred că e mai bine să nu insiști. Nu aș vrea să îți faci idei.

- Ce fel de idei? Vorbim deja de trei luni. Nu crezi că ai putea avea încredere în mine?

- Eram sigură că vom ajunge să avem acest tip de dialog. Vezi?

Mocnesc de supărare. Capriciile unei femei pe messenger nu sunt ușor de suportat. Dar cred că o iubesc. Nu cred. Știu sigur. Mă tem să nu o rănesc.

Toamna trece punându-mă și mai mult pe jar. Vorbim ca și până acum, în fiecare zi, multe ore, din ce în ce mai multe ore, doar că acum nu mai spun nimic despre întâlnirea noastră. M-aș bucura să spună ea ceva, să îmi reconfirme promisiunea, însă Florentina nu aduce niciodată vorba despre întâlnirea noastră.

Păstrez history-ul conversațiilor noastre și uneori, când mi-e dor de ea, îl deschid să mai citesc câteva rânduri.

De când s-a făcut frig, Adelin începe să urmărească vremea. Cu mult interes.

Prin minte i se perindă tot felul de scenarii. Ea în scaun cu roțile la masa de la cafenea. Fața îi coboară progresiv în tristețe și ea îi citește dezamăgirea și începe să plângă.

Alteori, își imaginează că e vreo obeză. Că fotografiile pe care i le-a trimis erau de fapt false și în realitate, arăta ca o americană supra-ponderală în prima zi de dietă, sorbind cu paiul din sticla de cola, la care nu poate încă renunța.

În cele mai rele închipuiri, apare însă o fată slabă, bolnavă, care îi mărturisește că are leucemie și doar câteva luni de trăit.

Obosit de atâtea gânduri negre, ca să se binedispună, își imaginează că e foarte urâtă, că are fața decorată cu niște coșuri mari și în plus, e virgină. Atunci începe să râdă în hohote. Cum ar

fi să se procopsească cu o asemenea fată-femeie?

Ca un bebeluș care așteaptă să se curățe de placenta mamei, așa și el ar aștepta să înflorească femeia lui. Și apoi s-ar fi transformat într-o zână a florilor. Florentina.

Îi sărută poza în fiecare seară, înainte să adoarmă. Ca pe-o icoană. Toată lumea ar râde de el, dacă l-ar vedea, părinții, prietenii, cunoscuții, toată lumea. Chiar și el. Dar acum nu îi pasă. O simte aproape așa.

Prima zăpadă nu avea să întârzie. Așa că trebuia să mai reziste puțin. Deja primise avertisment de la șeful lui, că dacă nu avea să-și revină, urma concedierea. De jumătate de an îi tolerau comportamentul distrat, cearcănele, lipsa de implicare și așa mai departe. Nici la team building nu catadicsise să vină.

Consultă cu înfrigurare starea vremii. Îi cumpăraseră cadou un set de mănuși și o căciulă.

Roz. Credea el că o să i se potrivească. Ajunsese ca un englez plictisit. Nu putea să vorbească despre altceva în afară de vreme. Colegii râdeau de el, iar șeful îl articula, neînțelegându-i comportamentul autodistructiv:

- Meteorologule, la noi graficele sunt cu vânzări, nu cu presiunea atmosferică intracarpatică.

În dimineața aia, Romica Jurcă anunțase grade minus. Ger. Nu era bine. Trebuia să fie puțin mai cald ca să ningă.

După multe săptămâni de așteptare, în sfârșit, ninsă.

Adelin deschide calculatorul precipitat.

- Ești, ești?

Pauză.

- Da.

- Ai văzut? A nins!!!!

Pauză.

- Da.

- Ne bulgărim?

- Mai bine facem un om de zăpadă.
- Bine. Eu aduc nasturii și morcovul.
- Atunci vin eu cu tigaia și mătura.
- Normal.
- Adică cum normal?
- Am glumit. Nu te supăra.

Pauză.

- Hai te rog, la ce oră ne vedem?
- La 4.
- Unde?
- Ca ultima dată.
- Dar atunci nu ne-am văzut.

Pauză.

- Te aștept.

Pauză. Pauză. Pauză. Pauză. Pauză. Pauză. Pauză. Pauză. Pauză. Pauză. Pauză.

- BUZZ. Ești? Te rog răspunde. De ce nu ai venit? Ai promis!!! BUZZ.

Pauză.



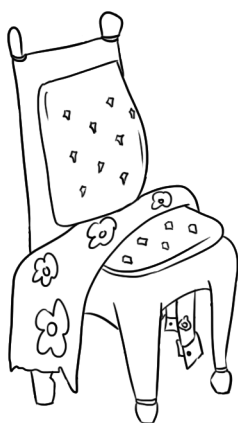

10. Radu

Transform toate lucrurile care îmi plac pe lumea asta în obsesii. Le devorez așa cum un leu își devorează prada, atent să nu i-o fure cineva, cu multă pasiune și apoi, în loc să mă simt sătul, mă simt obosit și dezamăgit. Propriile limite mi-au ajuns din urmă pasiunea.

Jun Miyake, Lillies of the valley. De ce să nu ne cunoaștem? O să fie interesant. Nimic de pierdut.

Mai întâi, afară era duminică. O duminică plictisitoare, sforăitoare. Apoi, doua lingurițe de spermă au fost de ajuns ca să fecundeze toate trăirile mele din ultimele luni.

Nu știu ce m-a apucat în seara asta. M-am comportat ca un obsedat. Mă simt atât de bine la gândul că până și eu pot fi obsedat, încât cresc imens în ochii mei.

- Îmi păstrez șosetele albe, mă fac să arăt ca un star porno, glumesc eu ca să îmi ascund stânjeneala și el izbucnește în râs, tragându-mă de mână în pat. Are un parfum perfect lipit de piele pe care îl simți doar dacă îl inspiri adânc cu nasul vârât în abdomenul lui.

Deși sunt ca în transă, sunt perfect conștient de toate detaliile din jur de la cămașa lăsată pe marginea scaunului, la culoarea smarald a draperiilor, la felul în care razele amurgului au intrat și luminează o parte din încăpere, la toate accesoriile drăguțe, de la ceasul retro la scaunele de

catifea mov, la starea asta intermediară de apartament în renovare, dar perfect decorat. Parcă trăiesc o scenă dintr-un film în care sunt și actor și spectator.

- Cred că Dumnezeu ne privește acum. Nu ți se pare? zice Tom pe neașteptate.

- Nuuuu deloc și nu vreau să continuu discuția ca să nu alunece iarăși într-o notă mistico-dramatică, așa cum face deseori când vorbim pe net.

- Vreau să spun nu că ar fi incomod, ci parcă e totul așa de frumos, încât am impresia că trăiesc sublimul și în același timp mă detașez să îl contemplan. Dar așa ceva nu se poate nu?

- Nu pot gandi acum. Doar trăiesc.

- Și eu la fel. Dar sunt fericit și trebuia să îți spun.

Nu intru în conversația asta, pentru că mi-e frică să nu stric momentul.

Am zis "ouă" la invitația din seara asta. Era în mine o nostalgie de toamnă și presimțeam că o să fie altceva. "Wow". Neașteptat de drăguț tipul. Mi s-au tăiat picioarele. Era cât pe ce să scap din mână sticla de vin pe care o adusesem.

- Hai să mergem sus, parterul nu e amenajat, zice Tom zâmbindu-mi.

E mai mare decât mine, în toate privințele. Cu 10 ani mai mare, cu 10 centimetri mai înalt, deci mă supun.

Prind dintr-o privire detaliile casei și caut un stil. În același timp nu mă pot uita decât la trupul din fața mea care se mișcă felin în blugii aia albastru John Wayne. O lampă superbă rococo e agățată de scară. Mentea mi se umple de impresii ca o sugativă de cerneală. Sunt încordat cu privirea, cu zâmbetul, cu sufletul.

Drumul până sus e o eternitate spre care spatele lui mă tot cheamă ca o Fata Morgana. Mă străduiesc să nu mă împiedic de scară, de lucruri și sunt prea atent la propriile senzații ca să mai pot fi curtenitor.

- Și... ai ajuns greu?

- Nu, deloc. Mulțumesc pentru indicații. Din nou politețea aia infinit franceză la origini pe care am adoptat-o odată cu expatrierea, a irupt din mine. Deși sunt impresionat, spun numai





platitudini:

- Foarte frumos la tine. Îmi place.

Sub tăria senzorialului, nu mai am nici o prejudecată, nici o inhibiție, nici un instinct oprimat.

Omul ăsta poate fi și violator, nu mă interesează. Am încredere în el, îl absolv de orice imoralitate. Îl absolv chiar și de vina de a mă lăsa pe mine să încep conversația, deși sunt musafirul. Afară, cerul se frământă și dă impresia că vrea să plouă.

- Mă bucur că m-ai invitat.

- Mă bucur că ai acceptat.

- E foarte tare aplicația asta pe care am folosit-o ca să ne cunoaștem, nu?

- Da. Foarte utilă. Desi discriminatorie.

- Pentru cine?

- ...

- Aaa da.

Tom zâmbește din nou și îmi arată o dantura impecabilă. Ador dinții perfecți.

- Bei ceva?

- Mmmm ezit. Să fiu elegant, să impresionez, ce să beau?

- Un cocktail de hormoni poate?

- Pe ăsta l-am băut deja.

- Hai să deschidem o șampanie. E o ocazie specială.

- Da...

- Nu în fiecare zi ne cunoaștem pentru prima dată.

-Da. Stingher.

Ciocnim și las paharul pe comodă. Stomacul o ia razna, bubuie, împreună cu inima, și creierul pe care nu îl mai stăpânesc îmi afișează cu de la sine putere un zâmbet pe obraz.

Aștept să facă el primul pas. Și fără multă cochetarie se aruncă în pat și se lasă pe spate.

Cearșaful alb scârție ca zăpada proaspătă. Profit de moment să renunț și eu la haine.

Fără fasoane. Natural. Odată cu mine și copacii pe care îi văd pe geam își lasă frunzele să cadă.

E vânt.

Tom îmi zâmbeste din nou. Îi zâmbesc și eu.

Correspondențe:

- Mă ating de pielea lui fină-fină, albă-albă.

- Ce piele frumoasă are. E atât de tânăr.

- Ce bine miroase. Ca o plajă.

- Ce gust bun are. Un mango decojit.

- Plouă.

- Ninge.

- Se rup copacii.

- Fulgeră.

Seara asta a fost ca Veneția. Nici un detaliu în plus sau în minus față de ce îmi imaginasem despre ea. Perfectă.

Începe furtuna. Fulgerul mă electrizează. Și un fior mă face să nu mai fiu eu. În sensul bun, atunci când uiți de tine. Da, uiți. Tom mă miroase ca un câine. Atunci încep să îl ling ca o mătă. Pe obrazul nebărbierit, pe ochii cu gene lungi, pe gâtul și el lung. Și cobor.



ceea ce oamenii numesc dragoste este un impuls esențial.
o secundă a îndrăgostirii și a conștientizării aceluși moment
dacă îți asumi această trăire, în timp, apare dragostea

cam atât.

